

„NAJinovatívnejší stroj roka“

Presný sejací stroj Monosem ValoTerra

Monosem sa už 70 rokov špecializuje na sejačky na presný výsev. Za ten čas sa stali ich sejacie stroje synonymom presnej sejby v rozličných oblastiach, ale vo svojej histórii azda nikdy neurobili taký generačný skok ako práve v nominovanom stroji ValoTerra. Nomináciu do našej súťaže si vydobyl aj z dôvodu ocenenia na prestížnej výstave SIMA.

Francúzska spoločnosť Monosem hovorí v prípade novinky o novom štandarde v presnej sejbě. Ide o kompletne novo vyvinutý stroj, v ktorom zhmotnili dlhoročný vývoj a skúsenosti. Nový štandard sa týka nielen rýchlosti až do 18 km za hodinu, ale aj monitorovania sejačky, variabilného dávkovania, hnojenia a zjednodušenej údržby a servisu. Nominovaný stroj bude na našich poliach presne a rýchlo siať už tento rok.

Základné parametre Monosem ValoTerra:

- sejba bežných plodín na konečnú vzdialenosť vrátane repky a vhodné pre všetky technológie obrábania pôdy,
- medziradková vzdialenosť 45 až 80 cm a 6 až 12 radové modely,



Vzdialeným prístupom k presnej sejačke, podobne ako v prípade najmodernejších traktorov, otvára Monosem nové možnosti.

- plne elektrická sejačka s 56 V architektúrou, ktorá je vstupnou bránou pre precízne poľnohospodárstvo,
- jedinečné dávkovanie mikrogranulátu a hnojiva podľa aplikačných máp,
- monitorovanie sejačky prostredníctvom JDLink,
- ASG systém pre jednoduchý servisný prístup a údržbu,
- Ultimate sejba s kefovým dopravníkom pre rýchle sejby.

Výsevná jednotka s 225 kg prítlakom a vynikajúcim servisným prístupom

Monosem ValoTerra zaseje širokú škálu plodín do všetkých pôdospracujúcich technológií. Výrobca na novej riadkovej jednotke predovšetkým zjednodušil nastavenia. Zvlášť vyzdvihneme zdvíhanie zásobníka, ktoré uľahčí prístup pri výmene výsevných kotúčov.

Každá jednotka dokáže preniknúť do pôdy s prítlakom až 225 kg. Kvalitné vytvorenie osivového lôžka bez vyťahovania vlhkej zeminy zabezpečuje dvojica kotúčov s najväčším priemerom na trhu 450 mm. Stabilitu a hĺbkové vedenie jednotky majú na starosti 115 mm široké vodiace kolieska s priemerom 450 mm. Monosem aj v tomto prípade používa odpružené Pro-koleso, ktoré semeno v brázde zachytáva a utláča v mieste dopadu, čím sa udržuje nastavená vzdialenosť rastlín v rade. Uzatváracie kolesá disponujú širokým rozsahom nastavenia prítlaku a uhlu.

Jedinečné riešenia dávkovania hnojív a mikrogranulátov

ValoTerra inovoval dávkovanie mikrogranulátu MicroSmart a vývojovo pokročil o míle ďaleko. Ide o IsoBus funkciu s možnosťou sekčnej kontroly, ktorá znížením presahov ušetrí do 7 % drahých pesticídov či hnojív.

Ak si vyberiete verziu s dvoma MicroSmart zásobníkmi s objemom 20 a 15 l, dokážete naraz aplikovať až dva mikrogranuláty, a to až cez štyri vývody. Elektrická jednotka s dávkovaním 2 až 35 kg na hektár sa veľmi jednoducho kalibruje, ovláda a vymieňa dávkovací valček.

Rovnako ďaleko zašiel Monosem aj pri zásobnom hnojení v dávke až 600 kg na hektár. Vyznačuje sa sekčným hnojením riadeným GPS, ale aj variabilným podľa aplikačných máp. Monosem aj v tomto prípade myslel na užívateľa. Aplikovať dokáže rôzne typy hnojív. Dávkovací valček integrovaný v hnacom elektromotore viete vymeniť aj pri plnom zásobníku.

Jedinečný systém ASG s kefovým dopravníkom Ultimate

Monosem vybavuje nominovaný stroj s prívlastkom Ultimate Aktívnym navádzaním semien ASG (Active Seed Guidance) s jedinečným kefovým dopravníkom.

ASG pozostáva z týchto častí:

- Dávkovací kotúč s hladkými stenami nasáva osivo na základe vákua. Dávkovací mechanizmus je poháňaný elektrickým Smart motorom v novej 56 V architektúre. 32 dierovaný kotúč zabezpečuje optimálne jednotenie bez výskytu dvojítych uložení.



Zásobné hnojenie na základe aplikačných máp je v dávke až 600 kg na hektár.

- Novým a patentovaným je alveolárne dutinkové koliesko, ktoré odoberá semená z dávkovacieho kotúča a ukladá ich do kefového dopravníka.
- Jedinečný nekonečný kefový dopravník dopravuje semená do brázdy. Dôležité je uviesť, že rýchlosť dopravníka sa prispôbuje pojazdovej rýchlosti sejačky. To zabezpečí nulovú gravitáciu a uloženie semena na želanú vzdialenosť bez jeho pohybu v brázde. Doprava semien v kefovom dopravníku eliminuje pôsobenie nerovnosti a rázov od traktora.

ASG systém je vhodný pre väčšie druhy semien. Aby však bolo možné vysievať napríklad aj repku, Monosem vybavuje sejačky tzv. Smart Acces. Ide o uľahčený prístup k dávkovaciemu ústrojenstvu a predovšet-



Aplikácia mikrogranulátu môže byť až do štyroch miest, v dávke 2 až 35 kg. Sejačka si viete nakonfigurovať aj s 25 a 15 l zásobníkom a 55 l pre osivo.

kým rýchlu výmenu kefového dopravníka za štandardnú pádovú rúrku.

Diagnostika každej jednotky na diaľku

Stiahnutím aplikácie Monosem Plus do svojho mobilného telefónu dokážete kalibrovať a kontrolovať sejací stroj na diaľku.

Sejací stroj ValoTerra budete mať pod takou istou kontrolou ako najmodernejšie traktory – pomocou vzdialeného prístupu JDLink. V reálnom čase vám mobilný telefón alebo počítač ukáže polohu, chybové hlásenia a upozorní na údržbu a vykoná aktualizáciu. □

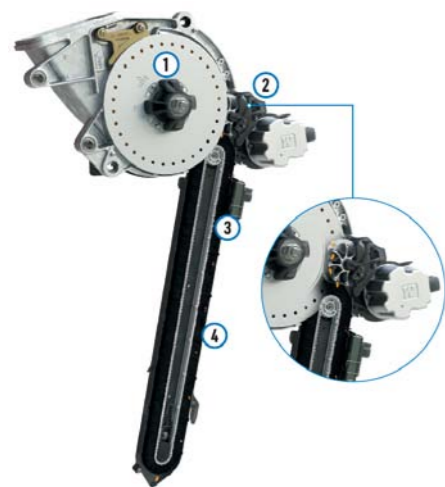

Zaujímavá a jedinečná ASG doprava osiva kefovým dopravníkom. Jeho rýchlosť sa prispôbuje pojazdovej rýchlosti.



Zjednodušený servisný prístup Smart Acces skráti čas údržby alebo výmeny výsevných valčekov.



MONOSEM
špecialista na presnú sejbu

Partneri podujatia:

agrokomplex
NÁRODNÉ VÝSTAVISKO OD ROKU 1974

Mediálni partneri:

Moderná mechanizácia®
v poľnohospodárstve

AGROMAGAZÍN

rtv: